

**2. függelék a(z) .../2023. (...) önkormányzati rendelethez**

**Útminta-keresztaszelvények**

## Kisapáti

### Meglevő 7345 j. út mintakeresztmetszele néven külterületen (K.V.B.)

árok padka közút padka árok zöldsáv

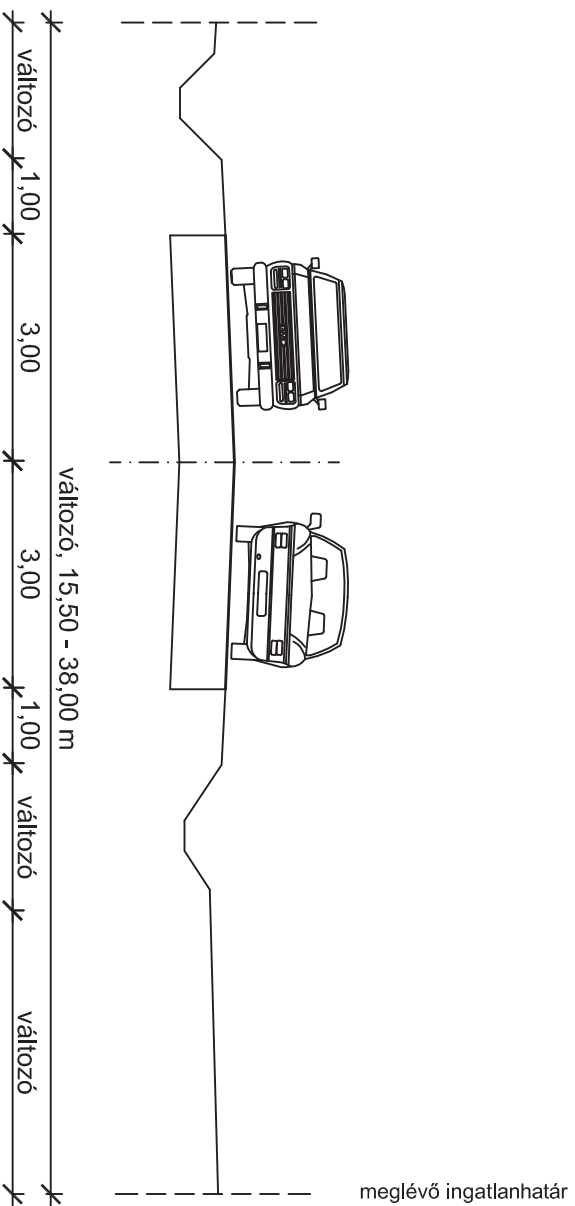

tervező: Tóth Attila  
TKÖ

### Kisapáti

Meglévő 7345 j. út mintakeresztmetszelve nyé külterületen, tervezett kerékpárúttal (K.V.B.)

árok padka közút padka árok zöldsáv tervezett kerékpárút

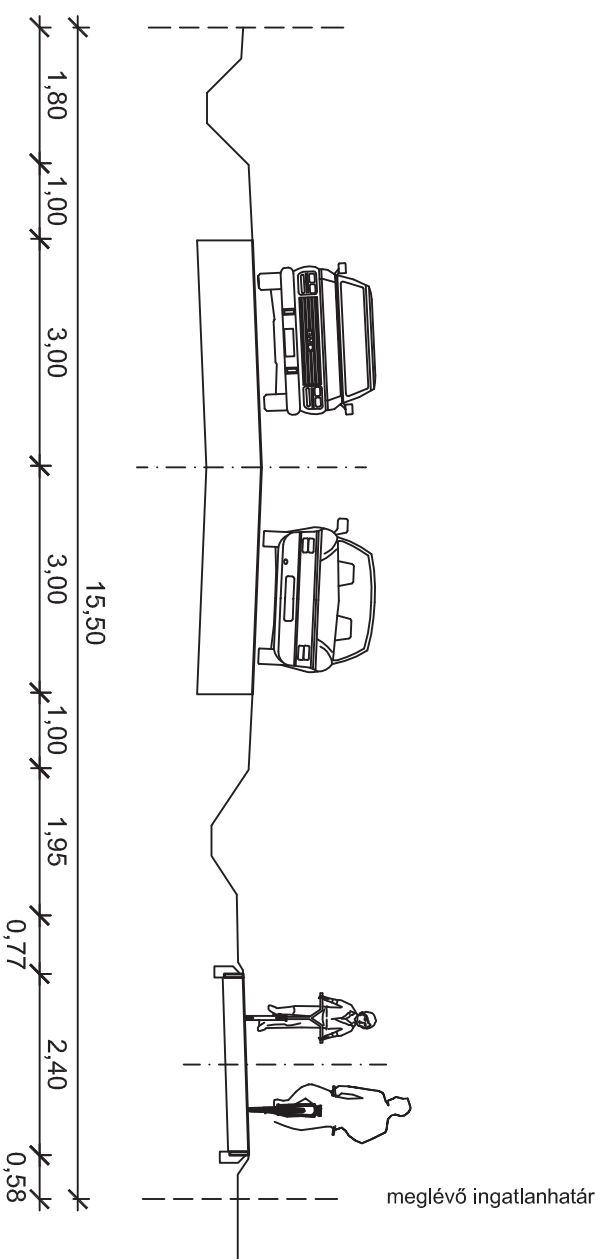

tervező: Tóth Attila  
TKÖ

### Kisapáti

Meglevő 7345 j. út (Kossuth utca) mintakeresztmetszele néven belterületen (B.V.c.D.)

burkolt árok padka      közút      padka      árok      zöldsáv      gyalogjárda

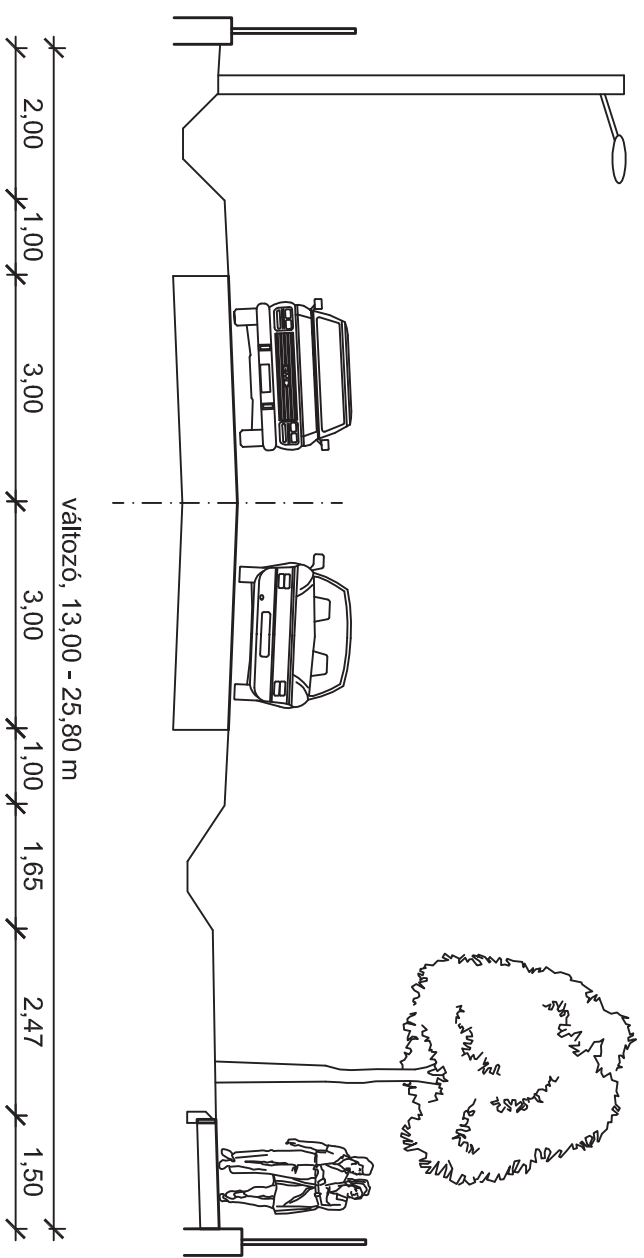

tervező: Tóth Attila  
TKö

### Kisapáti

Meglevő 7345 j. út (Kossuth utca) mintakeresztmetszelvevénye belterületen  
tervezett gyalogos- és kerékpárúttal (B.V.c.D.)

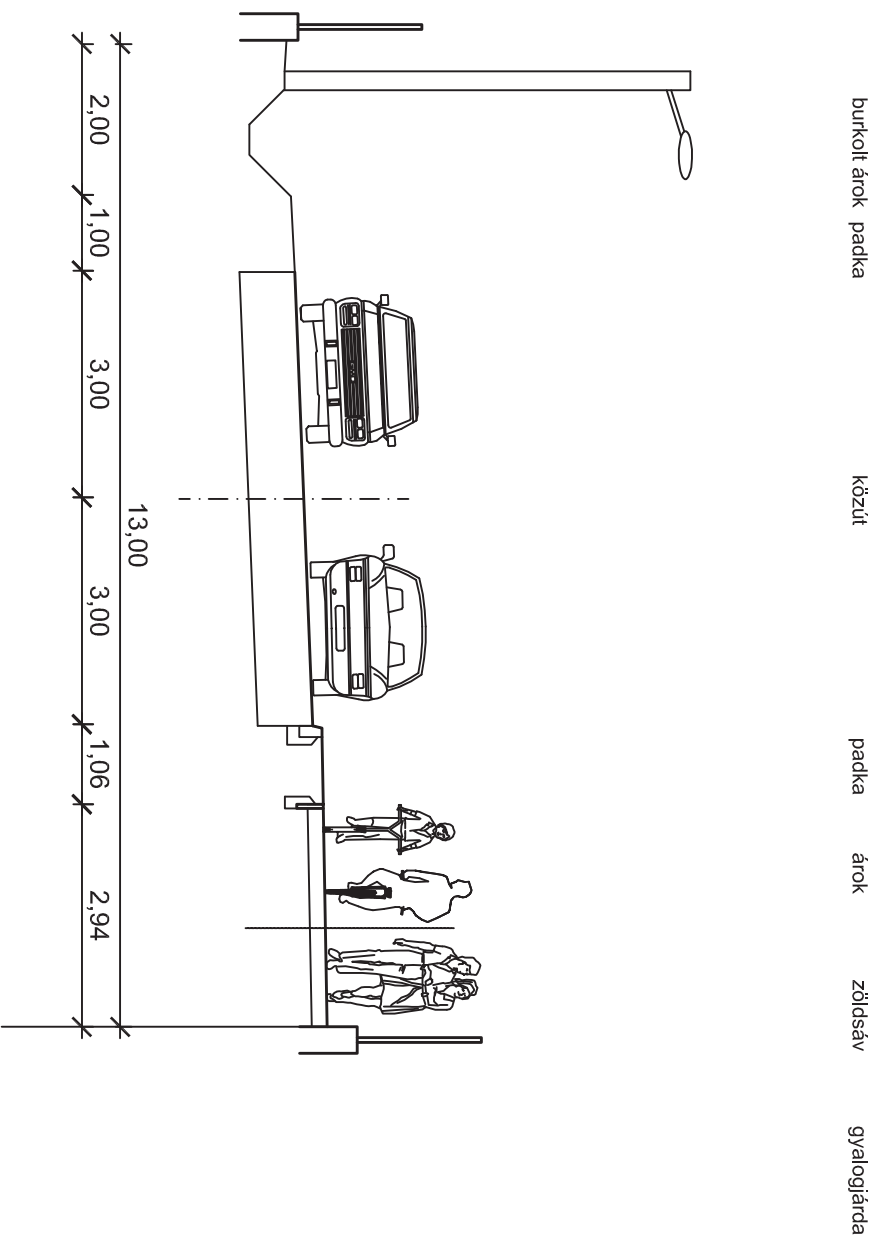

tervező: Tóth Attila

## Kisapáti

### Meglévő lakóutca rendezése vegyes forgalmú úttal

padka

vegyes forgalmú út

padka zöldsáv

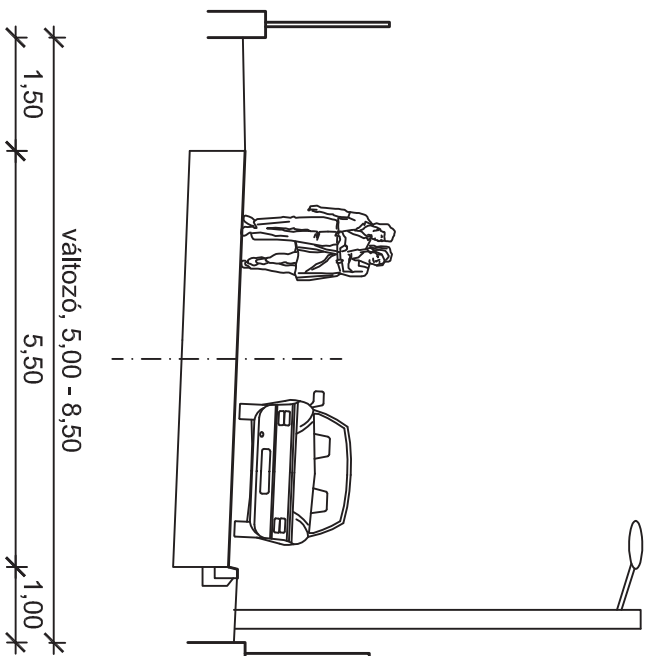

tervező: Tóth Attila  
TKÖ

# Kisapáti

Tervezett lakóutca 12,00 méter szabályozási szélességgel

zöldsáv árok      padka      közút      padka zöldsáv      gyalogjárda

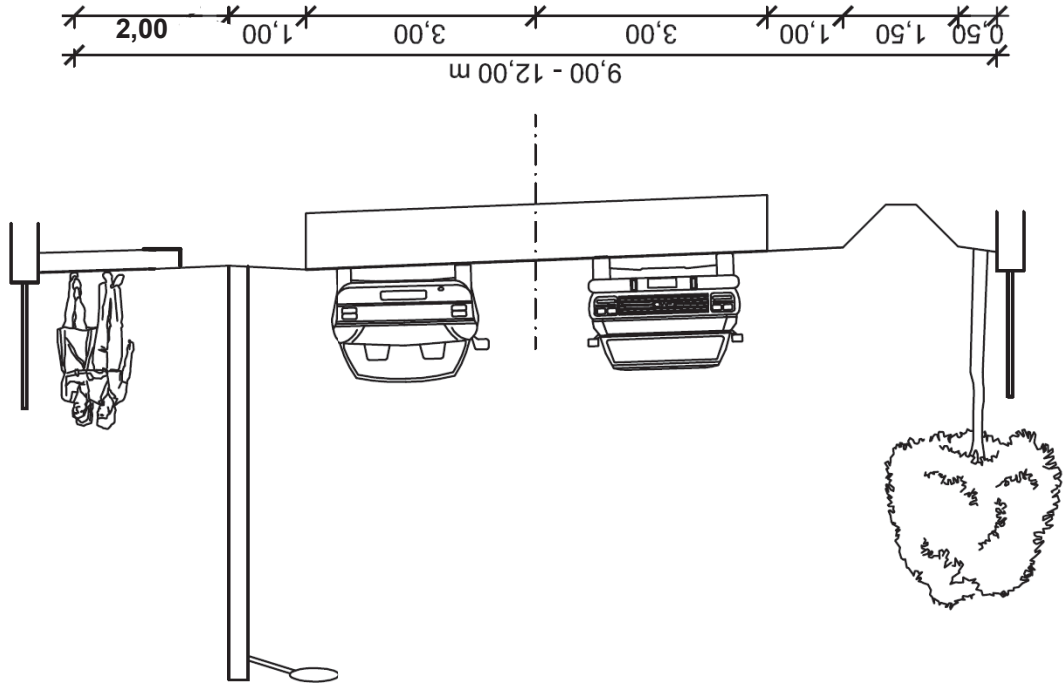

tervező: Tóth Attila  
TKö